

TA RUCHE

Publications du Service des Centres Sociaux Educatifs

- *Le Service des Centres Sociaux en Algérie.*
- *Petit Guide d'Hygiène.*
- *Le biberon.*
- *Histoire d'un berceau.*
- *Au jour le jour.*
- *Le bain du bébé.*
- *Entretien du linge et des vêtements.*
- *Vos yeux.*

TA RUCHE

La ruche du Centre Social	5
Ali construit sa ruche	7
Ali fait un compartiment	9
Les liteaux du compartiment	11
Le plancher de la ruche	13
Ali finit le plancher de la ruche	13
Les panneaux de la ruche	17
La ruche est finie	19
Ali installe sa ruche	21
Ali prépare sa ruche	23
Ali met un essaim dans sa ruche	25
» » (suite)	27

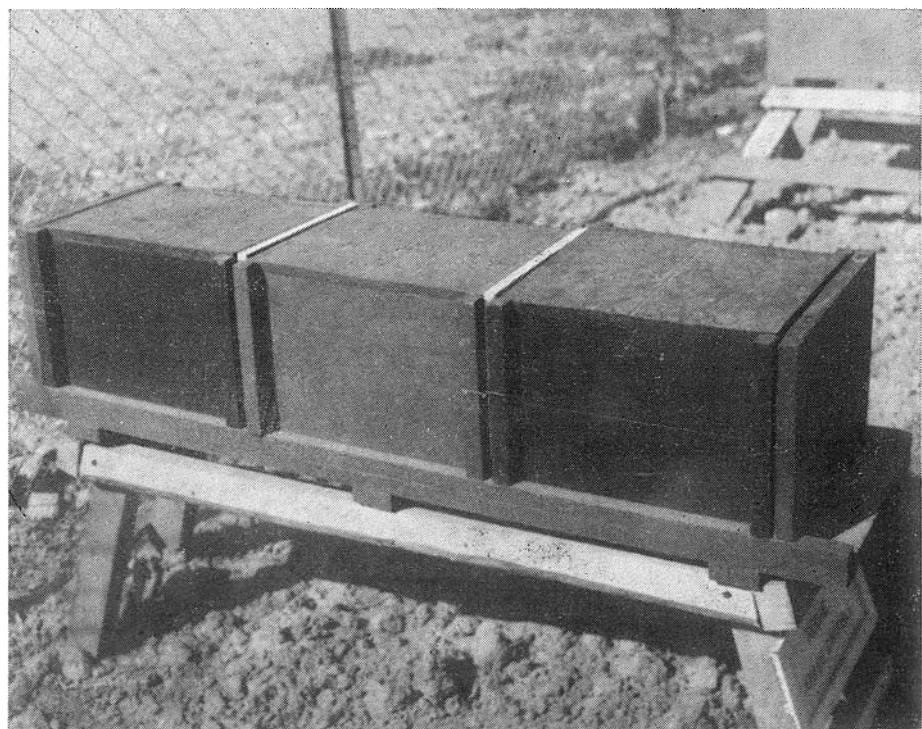

LA RUCHE DU CENTRE SOCIAL

Un jour le moniteur du Centre Social a réuni les hommes du village pour leur montrer une nouvelle ruche.

C'est une ruche en bois qu'on fait avec des planches clouées ensemble.

Elle peut se démonter en six morceaux :

- on voit d'abord, en bas, le **plancher** de la ruche.
- puis les trois morceaux de la ruche qui sont posés sur le plateau, les uns derrière les autres :
ce sont les **compartiments**. C'est là que travailleront les abeilles.
- enfin, sur le devant et le derrière de la ruche, les deux planches qui ferment la ruche :
ce sont les **panneaux**.

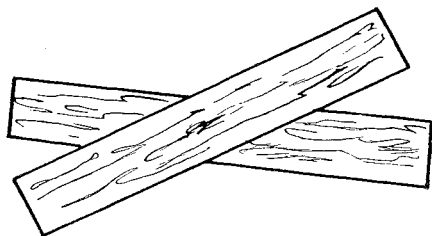

Des planches

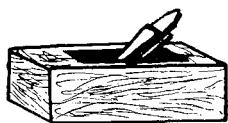

Un robot

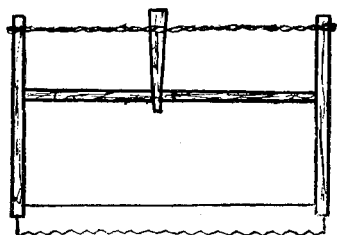

Une scie

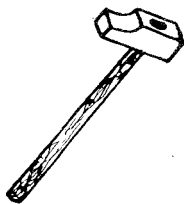

Un marteau



Des clous

ALI CONSTRUIT SA RUCHE

Pour construire cette ruche
il faut des planches.

Ali ira au Centre Social
demander ces planches.

Là on lui prêtera aussi les outils
qu'il faut pour travailler.

Il n'en faut pas beaucoup : une scie, un rabot,
un marteau et des clous.

Le moniteur expliquera à Ali comment il doit
travailler pour bien réussir la ruche.

Ali commencera par faire un compartiment.

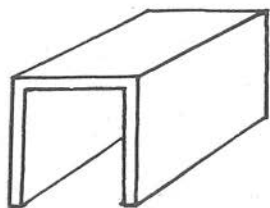

Un compartiment

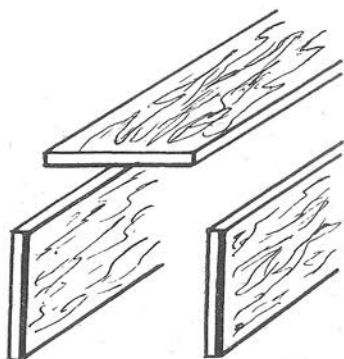

**Les trois planches
du compartiment**



**Chaque planche du compartiment mesure :
37 cm de longueur - 25 cm de largeur**

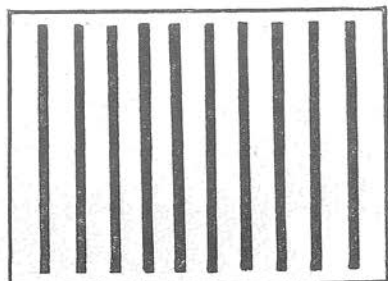

Les 10 rainures dans le plafond du compartiment

ALI FAIT UN COMPARTIMENT

Regardons le compartiment sur l'image.

Il est fait de trois planches :
deux planches pour les côtés, une planche pour
le plafond.

Ali choisira, avec le moniteur une planche de
25 cm. de largeur. Puis il coupera cette plan-
che en trois morceaux.

Pour cela il prendra la scie.

Chaque morceau aura 37 cm de longueur.

Que fera-t-il ensuite ?

Ali fera 10 rainures dans la planche qui sera
le plafond du compartiment.

Ces rainures sont creusées avec une lame de
scie épaisse. Elles auront 3 millimètres de pro-
fondeur. Elles seront tracées à 37 millimètres
les unes des autres.

Le moniteur lui expliquera comment on les
fait.

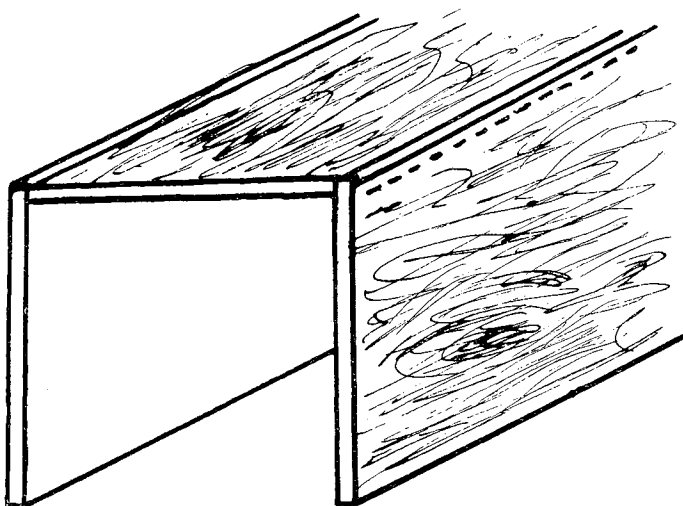

Les trois planches sont clouées ensemble

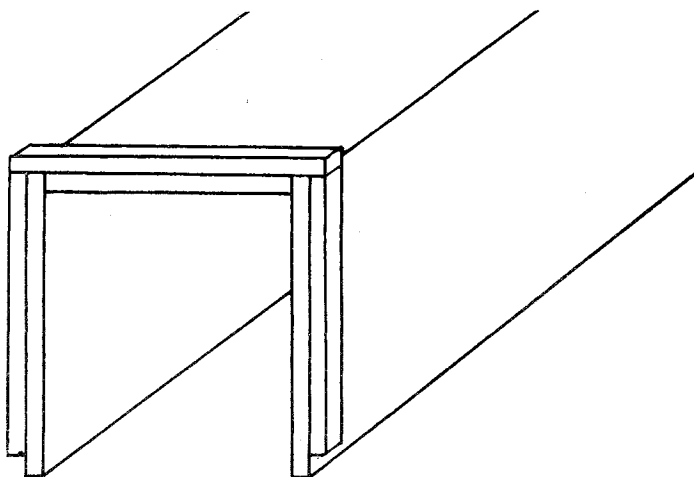

Des liteaux sont cloués sur le compartiment



Un liteau de 30 cm.



Deux liteaux de 25 cm.

LES LITEAUX DU COMPARTIMENT

Les trois planches du compartiment sont maintenant prêtes.

Ali va les clouer ensemble. Mais est-ce que le compartiment est fini ?

Regardons l'image.

Nous voyons qu'il faut clouer des liteaux sur les bords du compartiment. Pourquoi ?

Comme cela, le compartiment sera plus solide.

Le liteau cloué sur le plafond du compartiment aura 30 centimètres de longueur.

Les deux liteaux cloués sur les côtés du compartiment auront 25 cm. de longueur.

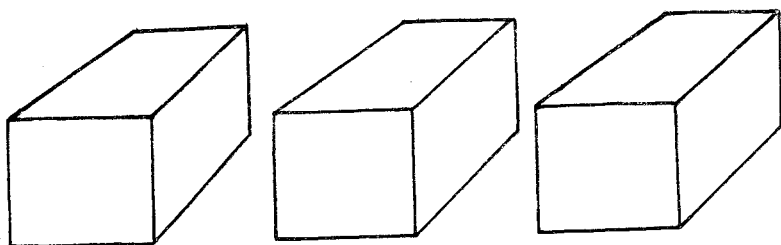

Les trois compartiments sont pareils

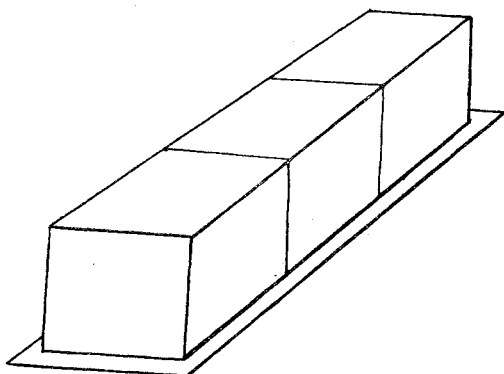

Les trois compartiments sont posés sur le plancher

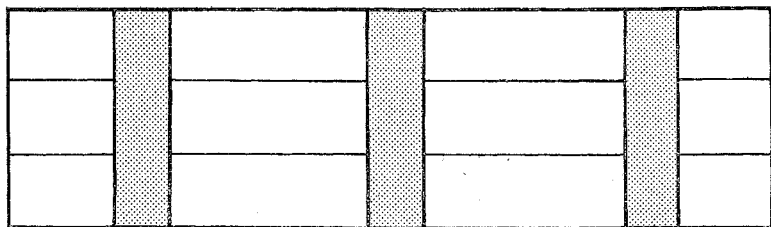

Le plancher seul a 1 m. 30 de longueur. On voit les traverses

LE PLANCHER DE LA RUCHE

Le compartiment est maintenant fini.

Mais combien de compartiments faut-il ?

Il en faut trois.

Ali va donc recommencer deux fois tout le travail qu'il vient de faire.

Comme cela il aura trois compartiments.

Mais sur quoi sont posés les compartiments ?

Sur le plancher.

Regardons le plancher sur l'image.

Ali fera le plancher en sciant trois planches à 1 mètre 30 cm de longueur.

Puis il les assemblera bord à bord en clouant des traverses sur toute la largeur.

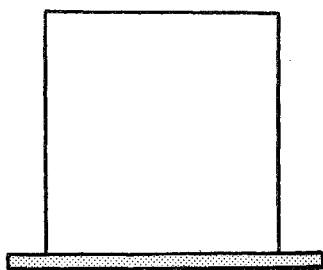

Le plancher est plus large que le compartiment

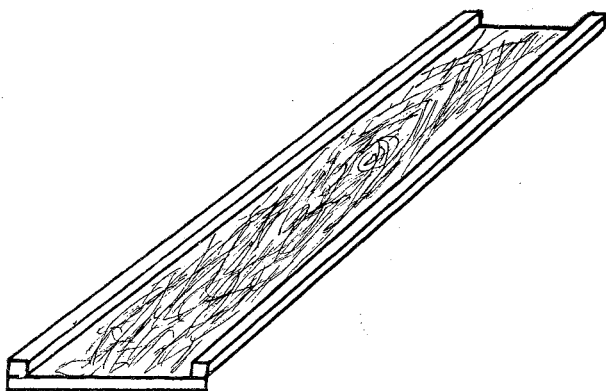

Deux grands liteaux sont cloués sur le plancher

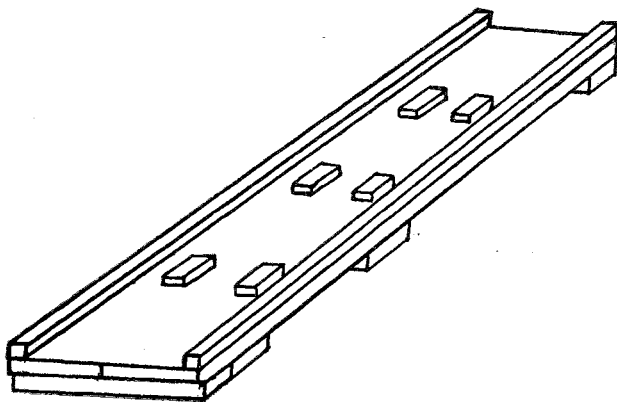

Les taquets sont cloués sur le plancher

ALI FINIT LE PLANCHER DE LA RUCHE

Voilà le plancher terminé.

Ali pose maintenant sur le plancher ses trois compartiments.

Il les met les uns derrière les autres.

Ali voit alors que le plancher dépasse de chaque côté des compartiments :

Il est plus large.

Sur les grands côtés du plancher, Ali clouera des liteaux de 1 m. 30 de longueur.

Comme cela, les compartiments ne pourront pas tomber du plateau.

Enfin Ali clouera 6 petits morceaux de liteaux sur le plancher ; ce sont les taquets.

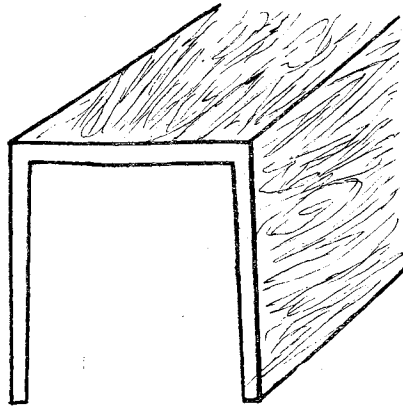
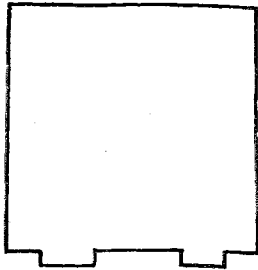

Le panneau sert à fermer le compartiment

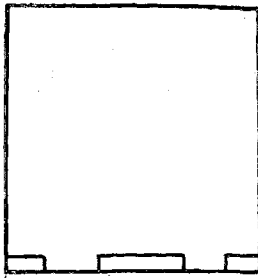

Le panneau est un carré de 30 cm. de côté.

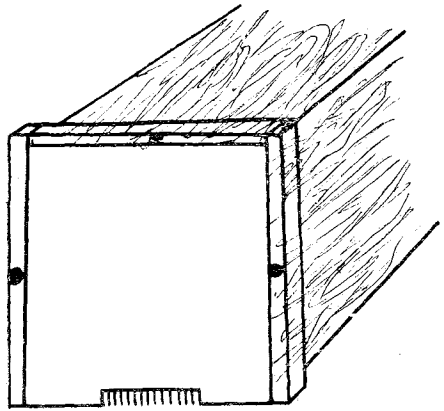

Les abeilles rentrent dans la ruche. Les autres bêtes ne peuvent pas entrer.

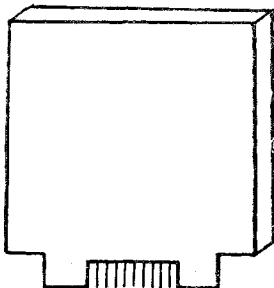

Le panneau fini. On voit la petite porte de la ruche avec ses clous

LES PANNEAUX DE RUCHE

A quoi servent les taquets ?

Les côtés des compartiments se placeront entre les longs liteaux du plancher et les taquets.

Voici notre ruche presque finie.

Que manque-t-il maintenant ?

Les planches qui fermeront la ruche par devant et par derrière.

Ces planches s'appellent des panneaux.

Un panneau n'est pas difficile à faire, c'est un carré. Un côté du carré mesure 30 cm.

Tous les côtés sont pareils.

Mais attention !

Avec la scie, Ali découpera une petite porte dans le panneau du devant de la ruche.

C'est par cette petite porte que les abeilles entreront et sortiront.

Ali y plantera des clous très fins.

Seules, les abeilles pourront passer entre les clous. Les autres bêtes venues pour voler le miel, ne pourront pas entrer.

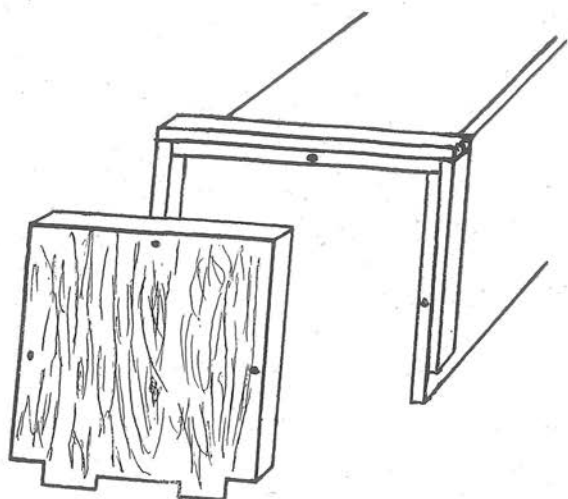

On voit les trous qui servent à fixer le panneau dans le compartiment



Ali peint sa ruche

LA RUCHE EST FINIE

Comment fixer les panneaux sur les compartiments ?

Ali percera trois trous dans les panneaux.

Puis il percera aussi, bien en face des trous du panneau, trois trous dans les liteaux cloués sur les bords du compartiment.

Dans ces trous, Ali passera des fils de fer qu'il attachera solidement.

Comme cela les panneaux seront bien fixés sur les compartiments et les abeilles seront à l'abri.

La ruche est finie.

Ali demandera de la peinture au moniteur, car une ruche peinte est mieux protégée de la pluie et de l'humidité.



Ali installe sa ruche.

ALI INSTALLE SA RUCHE

Ali peut enfin emporter sa ruche chez lui. Il est content, car lorsqu'il a voulu payer le bois de la ruche, le moniteur lui a dit :
« Ali, tu me paieras seulement à la récolte. En attendant, soigne bien tes abeilles ».

Ali commence par bien installer sa ruche.

Il choisit dans son jardin, un endroit bien protégé du vent.

C'est là qu'il placera la ruche, l'entrée tournée vers le soleil levant.

Ali ne pose pas sa ruche par terre.

Il met des briques sur le sol et pose le plateau de la ruche dessus. Comme cela, l'humidité de la terre n'abimera pas la ruche et les abeilles pourront mieux s'envoler.

Sur le plafond de la ruche, Ali pose des tuiles.

De cette façon, abritée du vent, du soleil, de la pluie, les abeilles pourront bien travailler.



Une bande de cire

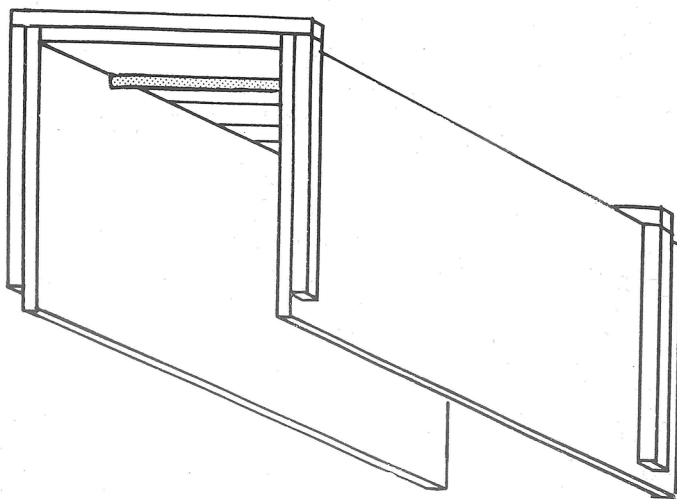

La cire est fixée dans les rainures

ALI PREPARE SA RUCHE

Ali a installé sa ruche.

Maintenant il doit la préparer pour que les abeilles aient envie d'y habiter.

Pour cela, la première année, il ne doit laisser qu'un compartiment sur le plancher de sa ruche.

Il rangera les deux autres compartiments chez lui, bien au sec.

Puis il ira demander de la cire au moniteur du Centre Social.

Avant de fermer le compartiment avec les panneaux, il fixera ces bandes de cire dans les rainures du plafond.

Ainsi Ali commence le travail à la place des abeilles. Quand les abeilles viendront dans la ruche, elles trouveront la cire et elles pourront construire plus facilement leurs cellules.

Elles ne quitteront plus la ruche.



ALI MET UN ESSAIM DANS SA RUCHE

Voici la ruche d'Ali bien installée. Maintenant il faut mettre les abeilles dedans.

Pour cela, Ali choisit un jour de beau temps.

Il va chercher le moniteur du Centre Social.

Bientôt le moniteur arrive.

Ali va chercher la petite caisse où il a enfermé l'essaim qu'il a attrapé.

Devant la ruche qui n'a qu'un seul compartiment, Ali et le moniteur posent un drap. Le bord du drap s'arrête juste sous l'entrée de la ruche.

Puis, le moniteur met son masque. Il met du papier dans l'enfumeur et l'allume. Bientôt de petits nuages sortent de l'enfumeur.

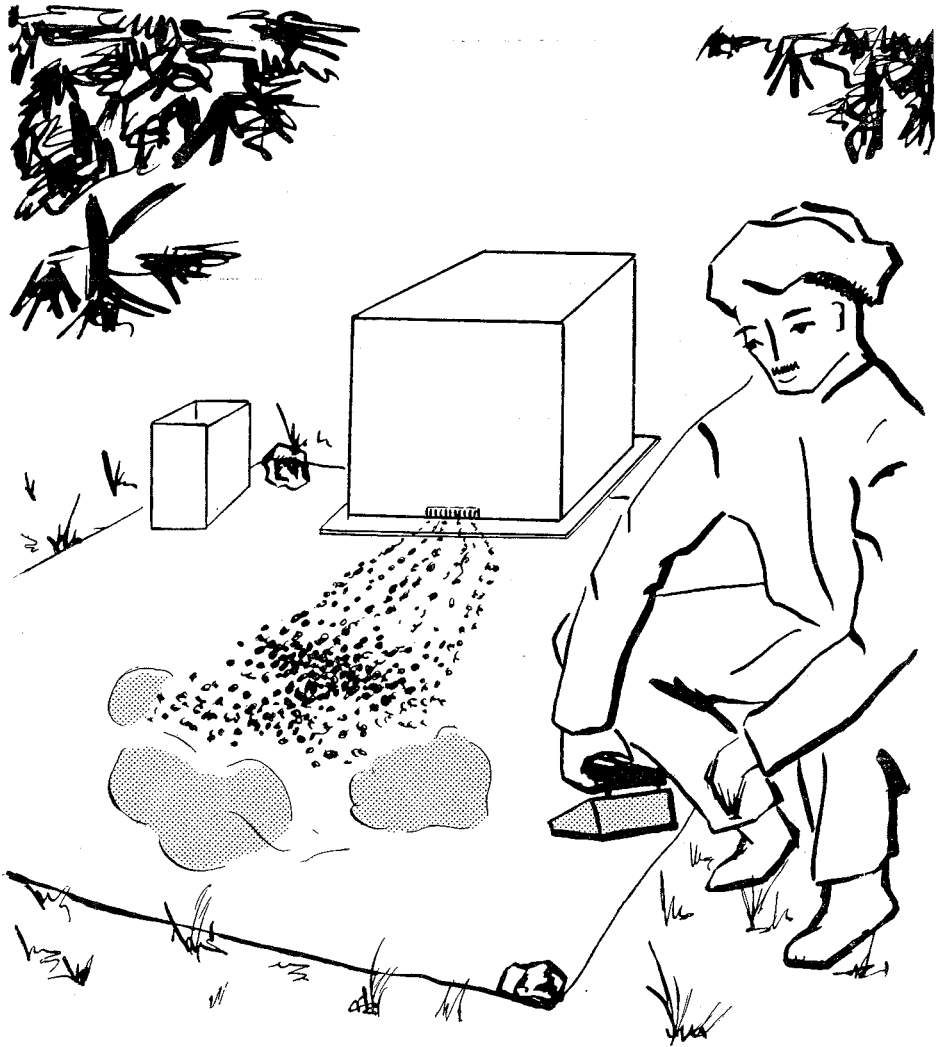

Alors le moniteur soulève le couvercle de la petite caisse où il y a l'essaim.

Il envoie un peu de fumée dans la petite caisse.

Bientôt toutes les abeilles font un petit bruit avec leurs ailes.

Le moniteur verse doucement l'essaim sur le drap, près de l'entrée de la ruche.

Puis en envoyant des nuages de fumée sur l'essaim, il le pousse vers la ruche.

Bientôt les abeilles trouvent l'entrée de la ruche et petit à petit elles entrent.

Maintenant ça y est : toutes les abeilles sont entrées.

Ancienne Imprimerie
— V. HEINTZ —
41, rue Mogador
A L G E R
